

MODEL IN0904-X

**INTECH**

| EFFICIENT THINKING |

# CENTRALLÅSSTYRING

BRUGERVEJLEDNING & INSTALLATIONS DIAGRAMMER

### 1. LÅS

Tryk kort (0,5sek) på knappen med "låse" symbolet (  ). Bilen vil nu låse og kvittere med 1 blink i blinklysene. Samtidig vil styreboksen sende stel ("–"12v) ud i 30 sekunder på den tynde røde ledning som kan tilsluttes et el-rudemodul\*.

Det er muligt at vælge om "låse" og "låse op" signalet fra styreboksen skal sendes ud i 0,5 sekund eller 3,5 sekunder ved at flytte den øverste jumper som vist i ledningsdiagrammet.

\*El-rudemodulet kan tilkøbes som ekstraudstyr og bevirker at dine el-ruder selv lukker når du låser bilen via fjernbetjeningen.

### 2. LÅSE OP

Tryk kort (0,5sek) på knappen med "låse op" symbolet (  ). Bilen vil nu låse op og kvittere med 2 blink i blinklysene.

### 3. BAGAGERUMSÅBNER / TRUNK RELEASE

Tryk lang tid (2,5sek) på knappen med "bagagerums åbner" symbolet (  )\*. Bagagerummet vil nu blive åbnet og bilen vil kvittere med 3 blink i blinklysene.

Det er muligt at vælge om der skal sendes "+" eller "-" 12v ud på den tykke rød/sorte ledning ved at flytte den nederste jumper som vist i ledningsdiagrammet.



\* BEMÆRK: På nogle fjernbetjeninge er der afbilledet en højttaler med et kryds foran i stedet for symbolet for bagagerums åbner.

### 4. "HVOR ER BILEN PARKERET" / CAR FINDER

Når bilen er låst, tryk da kort (0,5sek) på knappen med "låse" symbolet (  ). Bilen vil kvittere med 3 blink i blinklysene og er derved let at finde, også i mørke.

### 5. INDKODNING AF NY FJERNBETJENING

Åben styreboksen ved at fjerne de 4 skrue som findes i hvert hjørne på undersiden af styreboksen\*. Tilslut stikket til styreboksen (som minimum skal 12v "+" og "-" være tilsluttet). Tryk og hold "program knappen" nede\*\*. Styreboksen kvittere med et klik. Imens "program knappen" holdes nede, trykkes der på låse symbolet (  ) på den fjernbetjening som ønskes indkodet. Styreboksen kvitterer med et klik når den har kodet fjernbetjeningen.

Skal der indkodes mere end 1 fjernbetjening, trykkes der på låse symbolet (  ) på fjernbetjening 1, derefter trykkes der på låse symbolet (  ) på fjernbetjening 2 osv. imens "program knappen" fortsat holdes nede. Der kan maksimalt indkodes 4 fjernbetjeninge. Til slut slippes "program knappen" og processen er slut.

\* BEMÆRK: Styreboksen er forsejlet med et klistermærke som sikrer produktet mod fejlagtig behandling af printpladen. Når styreboksen åbnes brydes denne forsejling og eventuel garanti bortfalder medmindre der foreligger skriftlig accept fra sælger på at styreboksen må åbnes.

\*\* "Program knappen" findes inde på styreboksens printlade og er som oftest placeret umiddelbart ved siden af antennen.

# LEDNINGSDIAGRAM

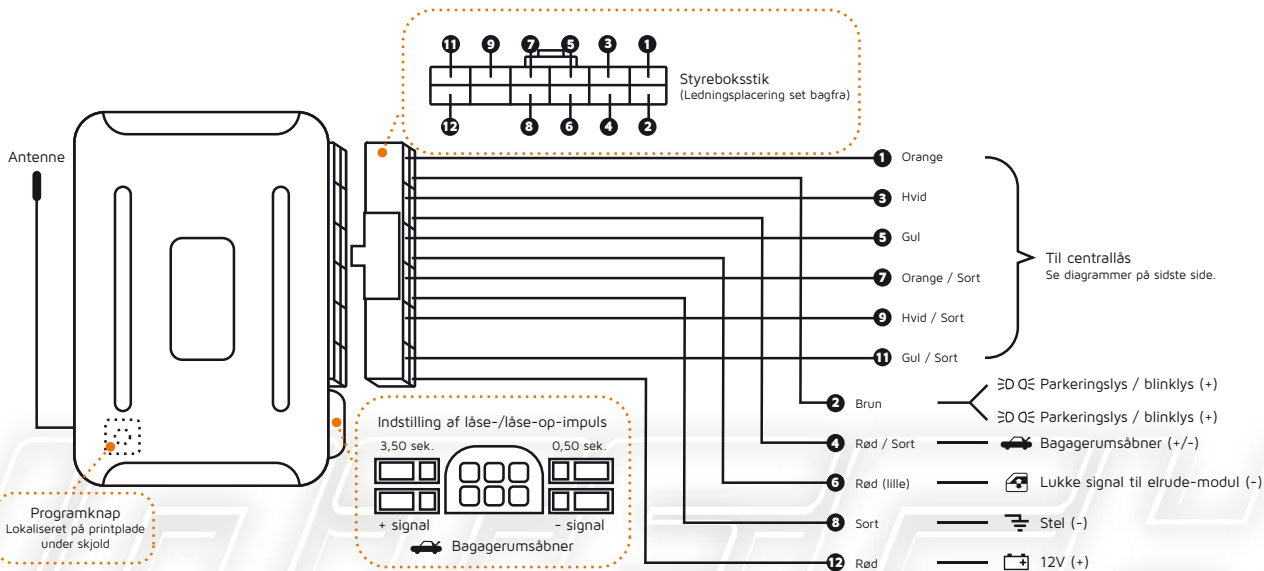

## STELSTYRET DIAGRAM

(Negativ)

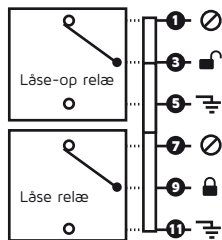

## +STYRET DIAGRAM

(Positiv)

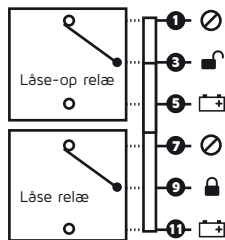

## DIREKTE STYRING DIAGRAM

(Positiv + Negativ)

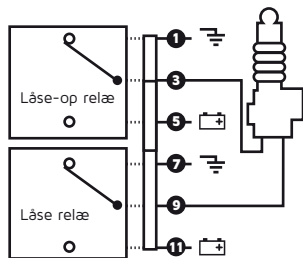

## PNEUMATISKE LÅSE DIAGRAM

(Vekslede mellem Positiv og Negativ)

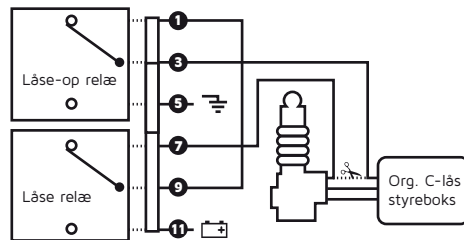

1 Orange

3 Hvid

5 Gul

7 Orange / Sort

9 Hvid / Sort

11 Gul / Sort

Ikke tilsluttet

Låse-op signal

Stel (-)

Klip org. ledning

Låse signal

12V (+)

Importeret af Net-Import

# INTECH

| EFFICIENT THINKING |